



Care and More

Gastro

Paediatrics

Surgery

Drainage

Components



MEDICOPLAST

edition no. 16





Besuchen Sie uns - You are welcome

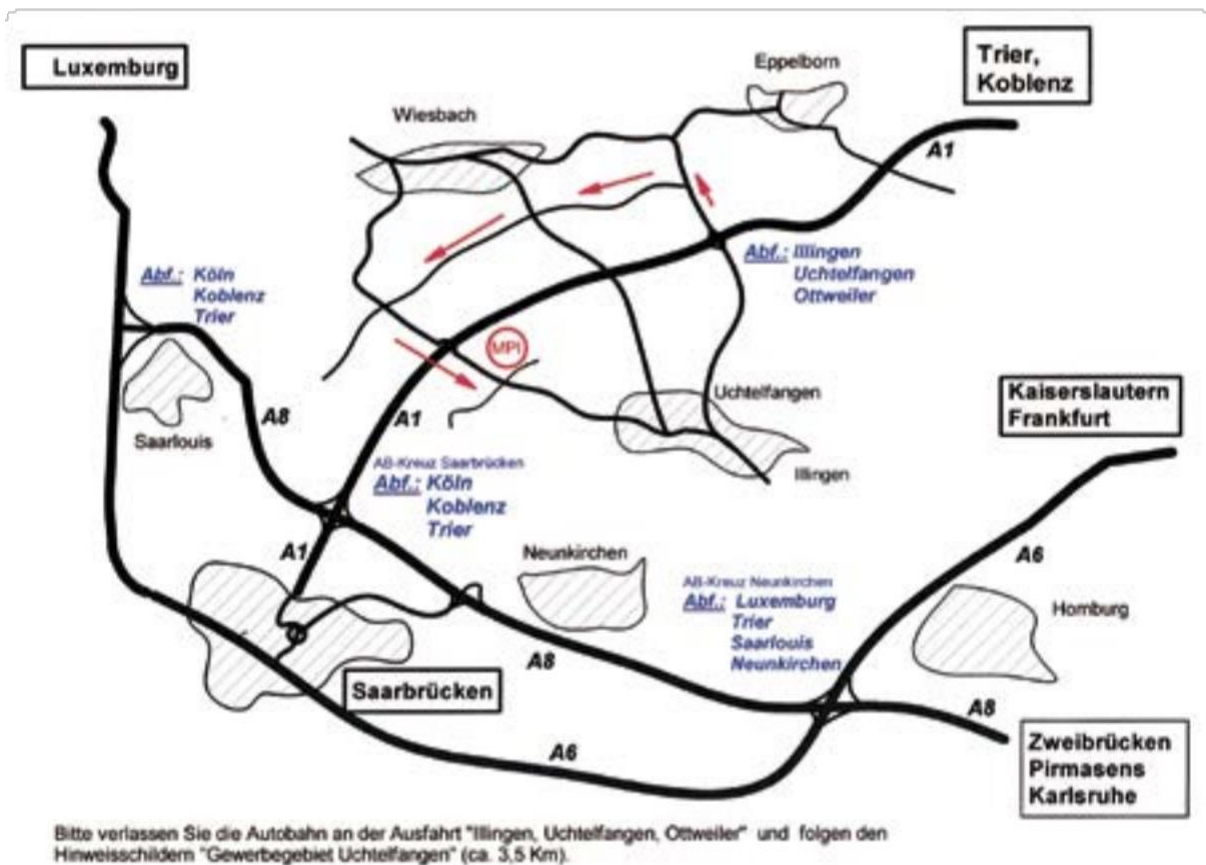

Wir über uns

MEDICOPLAST

Seit über 40 Jahren entwickelt, produziert und verkauft MEDICOPLAST medizinische Einmalartikel aus Kunststoff.

Die Produkte, überwiegend Sonden, Katheter, Trachealtuben und Drainagen werden in Reinräumen automatisch gefertigt und verpackt, danach palettiert und in der hauseigenen Sterilisationsanlage mit Ethylenoxid-Gas sterilisiert.

Ein globales Händlernetz sorgt dann für den weiteren Vertrieb der jährlich ca. 40 Mio. Katheter in die Krankenhäuser und Apotheken.

Die langjährige Erfahrung bei der Verarbeitung von PVC-, Polyurethan-, Silikon- und Latex-Produkten in Verbindung mit einer kreativen Entwicklungsabteilung lassen uns auch die Wünsche unserer Kunden schnell und individuell realisieren.

About us

MEDICOPLAST

Since 40 years, MEDICOPLAST International GmbH/Germany has been developing, producing and sterilizing medical disposables made of plastic.

Products such as tubes, catheters, drainages and ET-tubes are manufactured automatically in cleanrooms, packed, then put on pallets and sterilized in our own ETO facility.

A global network of wholesalers provides the distribution of almost 40 Mio. catheters a year to hospitals and pharmacies.

Many years of experience in working with products made of PVC, polyurethane, silicone and latex and a creative development team enable us to satisfy individual wishes promptly.

Katheterspitzen - Form
catheter tips

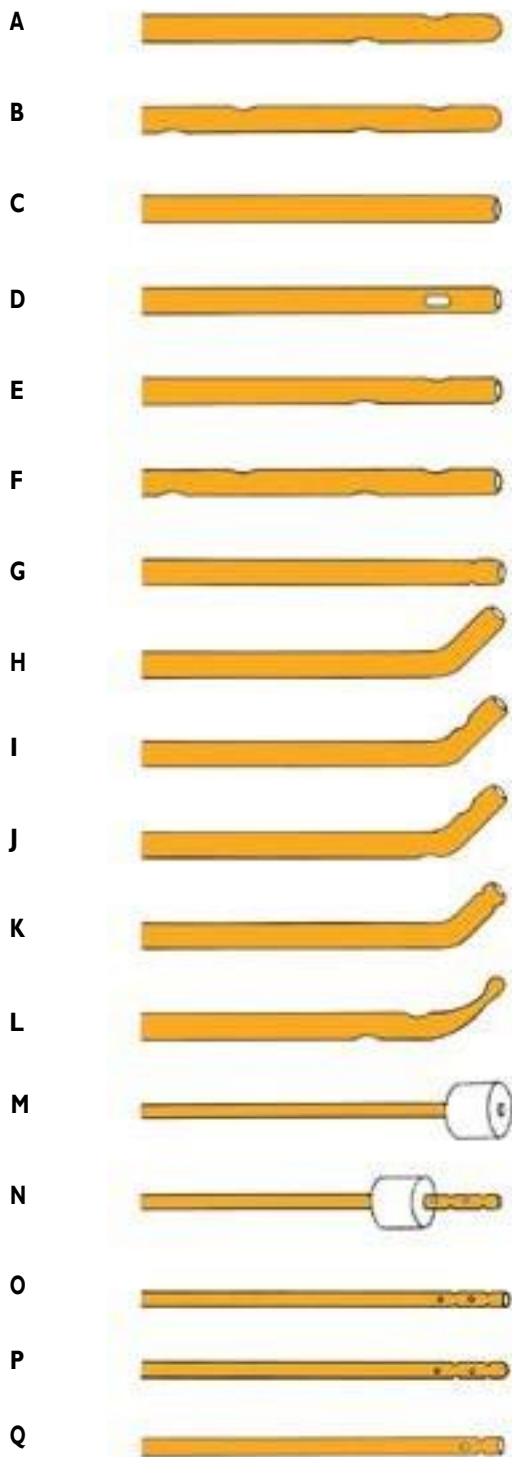

Internationaler Farbcode
International code of colour

CH. / FG

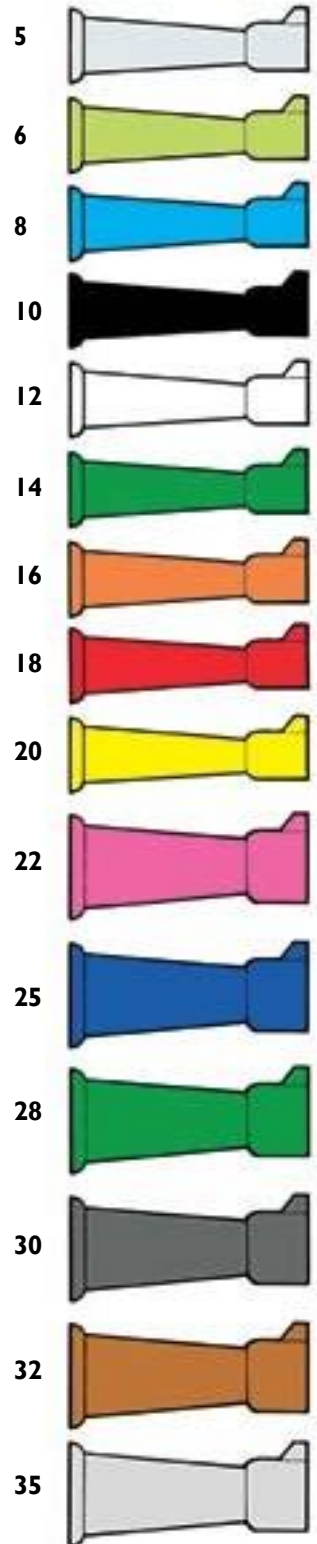

DEUTSCH / ENGLISH

SEITE / PAGE

darmrohr /8 Rectal tube	Saug - System /31-35 low Vacuum system
dUodenal - sonde /9-11 Levin duodenal tube	hoch - Vacuum Saug - System /34 high Vacuum system
Magensonde / 12 Stomach tube	geschlossenes Niederdruck - Vakuumssystem / ...35 Closed low Pressure Vacuum system
nährsonde PVC/PUr / 13-16 Feeding tube PVC/PUr	Silikon - drain /36 Silicone tube
KinderUrinbeutel / 17 Pediatric Urine collector	KaPillar - drain /37 Capillary drain
SchleimsaUger / 17 mUcUs extractor	thorax - drain / 37-38 Thoracic catheter
nabelVenen - Katheter / 18 Umbilical catheter	System zUr bIUtentnahme / 38 System For blood withdrawal
nabelschnUrKlemme / 18 Cord clamp	PassiVe drainage / 39 Passive drainage
namensbänder (neUgeborene/erwachsene) 18 i.d. bracelet (babies/adUlts)	PleUra drainage set / 40 Pleura PUncTUre set
SaUgSchlaUch / 19-21 SUction connecting tube	SilikonSchlaUch / 41 Silicone tUbing
bUbble - SchlaUch / 20 bUbble tUbing	latexschlaUch / 42 latex tUbing
doPPelsaUgrohr / 22 Pool drain	KatheterstoPFen / 43 SPigot
absaUgsatz / 22-26 SUction set	Verbinder / 43 Connector
SaUgKanüle einzeln mit/ohne handgriFF /27 SUction cannUla seParat with/withoUt handle	haUtschreiber / 44 SKin marKer
redon zUbehör / 28 redon sUPPlies	SaUgregUlierVentil / 44 Control Valve
redon nadel / 29 redon needle	inFUusionszUleitUng / 44 extension Set
redon drainage / 30 PerForated tUbing	SchlaUchVerbinder / 45 Connectors
redon VerbindUngsschlaUch /30 Connecting tUbing	allgemeine geschäftsbedingUngen / 46-47 general terms and Conditions

Weitere Kataloge:

airway / Urology

other catalogues:

airway / Urology

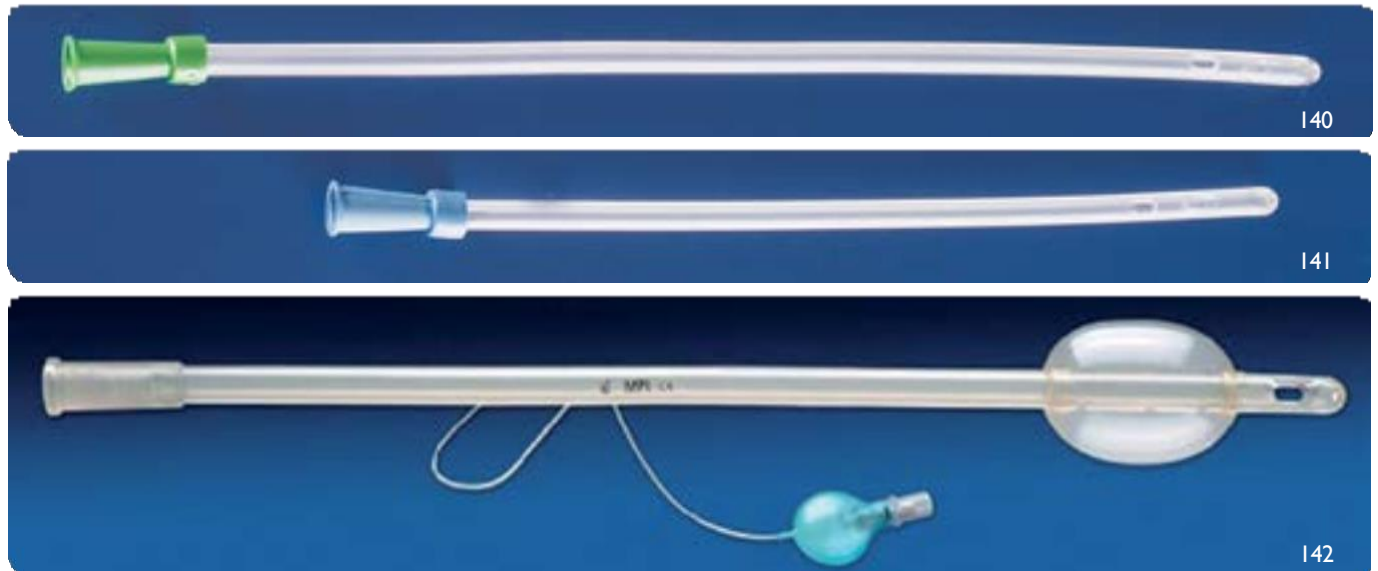

Cat.-No.:	Größe / Size:
140 0 18	Ch 18
140 0 20	Ch 20
140 0 22	Ch 22
140 0 25	Ch 25
140 0 28	Ch 28
140 0 30	Ch 30
140 0 32	Ch 32
140 0 35	Ch 35

**Darmrohr
atraumatisch**
Länge 40 cm
geschlossene Spitze
2 seitliche Augen

**Rectal tube
atraumatic**
length 40 cm
cylindrical
2 eyes

Cat.-No.:	Größe / Size:
141 0 18	Ch 18
141 0 20	Ch 20
141 0 22	Ch 22
141 0 25	Ch 25
141 0 28	Ch 28
141 0 30	Ch 30

**Darmrohr
atraumatisch**
Länge 30 cm
geschlossene Spitze
2 seitliche Augen

**Rectal tube
atraumatic**
length 30 cm
cylindrical
2 eyes

Cat.-No.:	Größe / Size:
142 0 06	6 mm
142 0 08	8 mm
142 0 10	10 mm

Rektalsonde mit Ballon
Länge 30 cm
geschlossene Spitze
2 seitliche Augen
hochvolumiger Niederdruckballon
ca. 60 - 80 ml

Rectal tube with balloon
length 30 cm
cylindrical
2 eyes
high volume low pressure cuff
ca. 60 - 80 ml

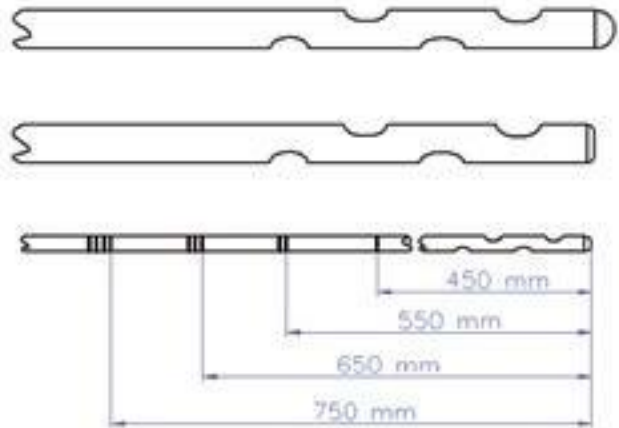

Cat.-No.:	Größe / Size:	Duodenal - Sonde nach Levin
150 0 08	Ch 08	
150 0 10	Ch 10	Länge 125 cm
150 0 12	Ch 12	geschlossene Spitze
150 0 14	Ch 14	4 seitliche Augen
150 0 16	Ch 16	graduiert bei
150 0 18	Ch 18	45, 55, 65, 75 cm
150 0 20	Ch 20	

Levin duodenal tube

length 125 cm
cylindrical
4 eyes
marked at
45, 55, 65, 75 cm

Cat.-No.:	Größe / Size:	Duodenal - Sonde nach Levin
151 0 08	Ch 08	
151 0 10	Ch 10	Länge 125 cm
151 0 12	Ch 12	zentral offen
151 0 14	Ch 14	4 seitliche Augen
151 0 16	Ch 16	graduiert bei
151 0 18	Ch 18	45, 55, 65, 75 cm
151 0 20	Ch 20	

Levin duodenal tube

length 125 cm
central opening
4 eyes
marked at
45, 55, 65, 75 cm

Cat.-No.:	Größe / Size:	Duodenal - Sonde nach Levin, x-ray
152 0 08	Ch 08	
152 0 10	Ch 10	Länge 125 cm
152 0 12	Ch 12	geschlossene Spitze
152 0 14	Ch 14	4 seitliche Augen
152 0 16	Ch 16	graduiert bei
152 0 18	Ch 18	45, 55, 65, 75 cm
152 0 20	Ch 20	

Levin duodenal tube with x-ray

length 125 cm
cylindrical
4 eyes
marked at
45, 55, 65, 75 cm

Cat.-No.:	Größe / Size:	Duodenal - Sonde nach Levin, x-ray
153 0 08	Ch 08	
153 0 10	Ch 10	Länge 125 cm
153 0 12	Ch 12	zentral offen
153 0 14	Ch 14	4 seitliche Augen
153 0 16	Ch 16	graduiert bei
153 0 18	Ch 18	45, 55, 65, 75 cm
153 0 20	Ch 20	

Levin duodenal tube with x-ray

length 125 cm
central opening
4 eyes
marked at
45, 55, 65, 75 cm



154

Cat.-No.: **Größe / Size:**

154 0 12	Ch 12
154 0 14	Ch 14
154 0 16	Ch 16
154 0 18	Ch 18

**Duodenal - Sonde
nach Levin, x-ray
aus Medicothan® mit
Universalkonnektor
und Verschlusskappe**

Länge 125 cm
geschlossene Spitze
4 seitliche Augen
graduiert bei 45, 55, 65, 75 cm

**Levin duodenal tube
with x-ray**

**made of Medicothane® with
universal coupling
and sealing plug**

length 125 cm
cylindrical
4 eyes
marked at 45, 55, 65, 75 cm

* **Medicothan® ist das von MPI verwendete, medizinisch geeignete Polyurethan**

* **Medicothane® is the adequate medical Polyurethane used by MPI**



156

Cat.-No.:	Größe / Size:	Duodenal - Sonde nach Levin, x-ray mit Kappe
156 0 08	Ch 08	
156 0 10	Ch 10	
156 0 12	Ch 12	
156 0 14	Ch 14	
156 0 16	Ch 16	
156 0 18	Ch 18	



159

Cat.-No.:	Größe / Size:	Levin duodenal tube with x-ray with sealing plug
		length 125 cm
		cylindrical
		4 eyes
		marked at 45, 55, 65, 75 cm

Cat.-No.:	Größe / Size:	Duodenal - Sonde nach Levin, x-ray mit Kappe
157 0 08	Ch 08	
157 0 10	Ch 10	
157 0 12	Ch 12	
157 0 14	Ch 14	
157 0 16	Ch 16	
157 0 18	Ch 18	
157 0 20	Ch 20	

Cat.-No.:	Größe / Size:	Levin duodenal tube with x-ray with sealing plug
		length 125 cm
		central opening
		4 eyes
		marked at 45, 55, 65, 75 cm

Cat.-No.:	Größe / Size:	Duodenal - Sonde nach Levin, x-ray aus Medicothan® mit Kappe
158 0 08	Ch 08	
158 0 10	Ch 10	
158 0 12	Ch 12	
158 0 14	Ch 14	
158 0 16	Ch 16	
158 0 18	Ch 18	

Cat.-No.:	Größe / Size:	Levin duodenal tube with x-ray made of Medicothane® with sealing plug
		length 125 cm
		cylindrical
		4 eyes
		marked at 45, 55, 65, 75 cm

Cat.-No.:	Größe / Size:	Duodenal - Sonde nach Levin, x-ray aus Medicothan® mit Kappe
159 0 08	Ch 08	
159 0 10	Ch 10	
159 0 12	Ch 12	
159 0 14	Ch 14	
159 0 16	Ch 16	
159 0 18	Ch 18	

Cat.-No.:	Größe / Size:	Levin duodenal tube with x-ray made of Medicothane® with sealing plug
		length 125 cm
		central opening
		4 eyes
		marked at 45, 55, 65, 75 cm



162

Cat.-No.:	Größe / Size:	Magensonde
160 0 08	Ch 08	Länge 85 cm
160 0 10	Ch 10	zentral offen
160 0 12	Ch 12	4 seitliche Augen
160 0 14	Ch 14	graduiert bei
160 0 16	Ch 16	45, 55, 65, 75 cm
160 0 18	Ch 18	
160 0 20	Ch 20	



165

Cat.-No.:	Größe / Size:	Magensonde	Stomach tube
160 0 08	Ch 08	Länge 85 cm	length 85 cm
160 0 10	Ch 10	zentral offen	central opening
160 0 12	Ch 12	4 seitliche Augen	4 eyes
160 0 14	Ch 14	graduiert bei	marked at
160 0 16	Ch 16	45, 55, 65, 75 cm	45, 55, 65, 75 cm
160 0 18	Ch 18		
160 0 20	Ch 20		

Cat.-No.:	Größe / Size:	Magensonde	Stomach tube
166 0 08	Ch 08	Länge 85 cm	length 85 cm
166 0 10	Ch 10	geschlossene Spitze	cylindrical
166 0 12	Ch 12	2 seitliche Augen	2 eyes
166 0 14	Ch 14	graduiert bei	marked at
166 0 16	Ch 16	45, 55, 65, 75 cm	45, 55, 65, 75 cm
166 0 18	Ch 18		
166 0 20	Ch 20		

Cat.-No.:	Größe / Size:	Magensonde mit Plastikmandrin	Stomach tube with plastic mandrin
162 0 14	Ch 14	Länge 100 cm	length 100 cm
162 0 16	Ch 16	geschlossene Spitze	cylindrical
162 0 18	Ch 18	4 seitliche Augen	4 eyes
		graduiert bei	marked at
		45, 55, 65, 75 cm	45, 55, 65, 75 cm

Cat.-No.:	Größe / Size:	Magenschlauch	Stomach tube
165 0 18	Ch 18	Länge 80 cm	length 80 cm
165 0 20	Ch 20	geschlossene Spitze	cylindrical
165 0 22	Ch 22	2 seitliche Augen	2 eyes
165 0 25	Ch 25	ohne Graduierung	not marked
165 0 28	Ch 28		
165 0 30	Ch 30		
165 0 32	Ch 32		
165 0 35	Ch 35		



Cat.-No.:	Größe / Size:	Nährsonde	Feeding tube
418 0 04	Ch 04	Länge 40 cm	length 40 cm
418 0 05	Ch 05	Luer - Ansatz mit	Luer fitting
418 0 06	Ch 06	Verschlussstopfen	with cap
418 0 08	Ch 08	geschlossene Spitze	cylindrical
418 0 10	Ch 10	2 seitliche Augen	2 side eyes
418 0 12	Ch 12	graduiert bei 20 cm	marked at 20 cm
		vom distalen Ende	from distal end
		längsverpackt	straight packed
		x-ray	x-ray

Cat.-No.:	Größe / Size:	Nährsonde	Feeding tube
420 0 04	Ch 04	Länge 50 cm	length 50 cm
420 0 05	Ch 05	Luer - Ansatz mit	Luer fitting
420 0 06	Ch 06	Verschlussstopfen	with cap
420 0 08	Ch 08	geschlossene Spitze	cylindrical
420 0 10	Ch 10	2 seitliche Augen	2 side eyes
420 0 12	Ch 12	graduiert bei 20 cm	marked at 20 cm
		vom distalen Ende	from distal end
		rundverpackt	round packed
		x-ray	x-ray

Cat.-No.:	Größe / Size:	Nährsonde aus Medicothane®	Feeding tube made of Medicothane®
422 0 04	Ch 04	Länge 50 cm	length 50 cm
422 0 05	Ch 05	Luer - Ansatz mit	Luer fitting
422 0 06	Ch 06	Verschlussstopfen	with cap
422 0 08	Ch 08	geschlossene Spitze	cylindrical
422 0 10	Ch 10	2 seitliche Augen	2 side eyes
422 0 12	Ch 12	graduiert bei 20 cm	marked at 20 cm
		vom distalen Ende	from distal end
		rundverpackt	round packed
		x-ray	x-ray



Cat.-No.: **Größe / Size:**

425 0 05 Ch 05
 425 0 06 Ch 06
 425 0 08 Ch 08
 425 0 10 Ch 10
 425 0 12 Ch 12

Nährsonde

Länge 100 cm
 Luer - Ansatz mit
 Verschlussstopfen
 geschlossene Spitze
 2 seitliche Augen
 graduert bei
 25, 50, 75 cm
 vom distalen Ende
 rundverpackt
 x-ray

Feeding tube

length 100 cm
 Luer fitting
 with cap
 cylindrical
 2 side eyes
 marked at
 25, 50, 75 cm
 from distal end
 round packed
 x-ray

Cat.-No.: **Größe / Size:**

427 0 05 Ch 05
 427 0 06 Ch 06
 427 0 08 Ch 08
 427 0 10 Ch 10
 427 0 12 Ch 12

**Nährsonde
 aus Medicothane®**

Länge 100 cm
 Luer - Ansatz mit
 Verschlussstopfen
 geschlossene Spitze
 2 seitliche Augen
 graduert bei
 25, 50, 75 cm
 vom distalen Ende
 rundverpackt
 x-ray

**Feeding tube
 made of Medicothane®**

length 100 cm
 Luer fitting
 with cap
 cylindrical
 2 side eyes
 marked at
 25, 50, 75 cm
 from distal end
 round packed
 x-ray



429 5 01



429 5 02



429 5 03



Detail

Cat.-No.:
429 5 01

Schwerkraft-Überleitsystem für enterale Ernährung

für Kronkorkenflaschen mit Rollenklemme und Flaschenaufhänger

Gravity Infusion Transfer System for enteral feeding

for crown cap bottles with roll-clip and hanger

Cat.-No.:
429 5 02

Schwerkraft-Überleitsystem für enterale Ernährung

mit Dorn ohne Tropfkammer für vorgefüllte Ernährungsbeutel mit Rollenklemme

Gravity Infusion Transfer System for enteral feeding

with pin, without draining chamber for pre-filled feeding bags with roll-clip

Cat.-No.:
429 5 03

Pumpen-Überleitsystem für enterale Ernährung

mit Rollenklemme und universaladapter

Pump Infusion Transfer System for enteral feeding

with roll-clip and universal adapter



Nährsonde nach DIN EN 1615
Feeding tube acc. DIN EN 1615

Cat.-No.:	Größe / Size:	Nährsonde	Feeding tube
418 5 04	Ch 04	Länge 40 cm	length 40 cm
418 5 05	Ch 05	LL (männlich)	LL (male)
418 5 06	Ch 06	mit Verschlussstopfen	with cap
418 5 08	Ch 08	geschlossene Spitze	cylindrical
418 5 10	Ch 10	2 seitliche Augen	2 side eyes
418 5 12	Ch 12	graduiert bei 20 cm vom distalen Ende	marked at 20 cm from distal end
		längsverpackt	straight packed
		x-ray	x-ray

Cat.-No.:	Größe / Size:	Nährsonde	Feeding tube
425 5 05	Ch 05	Länge 100 cm	length 100 cm
425 5 06	Ch 06	LL (männlich)	LL (male)
425 5 08	Ch 08	mit Verschlussstopfen	with cap
425 5 10	Ch 10	geschlossene Spitze	cylindrical
425 5 12	Ch 12	2 seitliche Augen	2 side eyes
		graduiert bei 25, 50, 75 cm vom distalen Ende	marked at 25, 50, 75 cm from distal end
		rundverpackt	round packed
		x-ray	x-ray



430 /431



441



440

Cat.-No.:

430 0 00

**Kinder - Urinbeutel zum Ankleben
unsteril, 100 ml**

für Mädchen und Jungen
mit Schaumstoffring

**Pediatric urine collector
non sterile, 100 ml**

for boys and girls
with Pu-ring

Cat.-No.:

431 0 00

**Kinder - Urinbeutel zum Ankleben
steril, 100 ml**

für Mädchen und Jungen
mit Schaumstoffring

**Pediatric urine collector
sterile, 100 ml**

for boys and girls
with Pu-ring

Cat.-No.:

440 0 08

Größe / Size:

Ch 08

440 0 10

Ch 10

440 0 12

Ch 12

440 0 14

Ch 14

Schleimsauger

40 ml

Mucus extractor

40 ml

Cat.-No.:

441 0 08

Größe / Size:

Ch 08

441 0 10

Ch 10

441 0 12

Ch 12

441 0 14

Ch 14

**Schleimsauger
mit hydrophobem Filter**

40 ml

**Mucus extractor
with hydrophobic filter**

40 ml

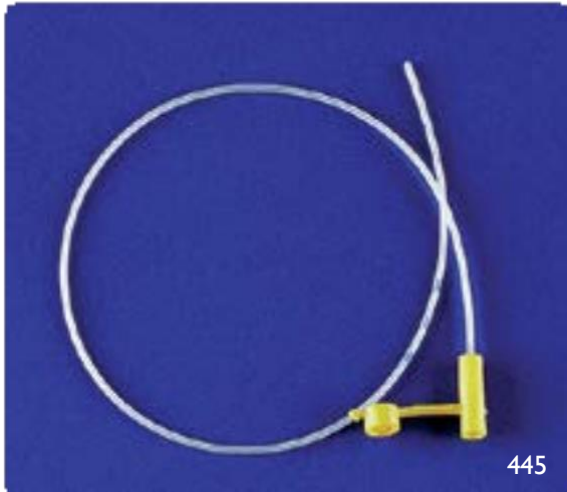

445



460



461

Cat.-No.: 445 0 04 445 0 05 445 0 06 445 0 08	Größe / Size: Ch 04 Ch 05 Ch 06 Ch 08	Nabelvenen - Katheter aus Medicothan® Länge 38 cm zentrale Öffnung 2 seitliche Augen markiert mit LUER - Ansatz Verschlussstopfen	Umbilical catheter made of Medicothane® length 38 cm central opening 2 side eyes marked LUER - fitting with cap
Cat.-No.: 460 0 02 460 0 04	200 pcs/box 400 pcs/box	Nabelschnurklemme	Cord clamp
Cat.-No.: 461 0 00	blau	Namensband für Neugeborene mit Steckkarte blau unsteril	I.D. Bracelet for babies pocket type blue non sterile
Cat.-No.: 461 0 01	pink	Namensband für Neugeborene mit Steckkarte pink unsteril	I.D. Bracelet for babies pocket type pink non sterile
Cat.-No.: 462 0 00	weiß	Namensband für Erwachsene mit Steckkarte weiß unsteril	I.D. Bracelet for adults pocket type white non sterile



-andere Ausführungen auf Anfrage- -other versions on request-

Cat.-No.: 520 0 25	Größe / Size: Ch 25	Saugschlauch Länge 210 cm 1 Trichter	Suction connecting tube length 210 cm 1 funnel
Cat.-No.: 521 0 25	Größe / Size: Ch 25	Saugschlauch Länge 210 cm 2 Trichter	Suction connecting tube length 210 cm 2 funnels
Cat.-No.: 522 0 25	Größe / Size: Ch 25	Saugschlauch Länge 210 cm 2 Trichter 1 Fingerventil 926 000	Suction connecting tube length 210 cm 2 funnels 1 control valve 926 000
Cat.-No.: 523 0 25	Größe / Size: Ch 25	Saugschlauch Länge 300 cm 1 Trichter	Suction connecting tube length 300 cm 1 funnel
Cat.-No.: 524 0 25	Größe / Size: Ch 25	Saugschlauch Länge 300 cm 2 Trichter	Suction connecting tube length 300 cm 2 funnels



531 0 30



548 / 549

Cat.-No.: 530 0 30	Größe / Size: Ch 30	Saugschlauch Länge 210 cm 1 Trichter	Suction connecting tube length 210 cm 1 funnel
Cat.-No.: 531 0 30	Größe / Size: Ch 30	Saugschlauch Länge 210 cm 2 Trichter	Suction connecting tube length 210 cm 2 funnels
Cat.-No.: 533 0 30	Größe / Size: Ch 30	Saugschlauch Länge 300 cm 1 Trichter	Suction connecting tube length 300 cm 1 funnel
Cat.-No.: 534 0 30	Größe / Size: Ch 30	Saugschlauch Länge 300 cm 2 Trichter	Suction connecting tube length 300 cm 2 funnels

- Bubbleschlauch im Spenderkarton -
- Bubble tubing packed in a box -

Cat.-No.: 548 0 00	Größe / Size: Ch 22	Bubbleschlauch, PVC 5 x 7,5 mm 30 m / Rolle je 1 Bubble / m	Bubble tubing, PVC 5 x 7,5 mm 30 m each reel bubbles every 1 m
Cat.-No.: 549 0 00	Größe / Size: Ch 30	Bubbleschlauch, PVC 7 x 10,5 mm 30 m / Rolle je 1 Bubble / m	Bubble tubing, PVC 7 x 10,5 mm 30 m each reel bubbles every 1 m

Saugschlauch mit Kapillaren (nicht kollabierbar), steril

Suction connecting tube with
capillary (non collapsable),
sterile



Cat.-No.: 535 0 25
Größe / Size: Ch 25

Saugschlauch mit Kapillaren

Länge 210 cm
1 Trichter

Suction connecting tube capillary type

length 210 cm
1 funnel

Cat.-No.: 536 0 25
Größe / Size: Ch 25

Saugschlauch mit Kapillaren

Länge 210 cm
2 Trichter

Suction connecting tube capillary type

length 210 cm
2 funnels

Cat.-No.: 537 0 25
Größe / Size: Ch 25

Saugschlauch mit Kapillaren

Länge 300 cm
1 Trichter

Suction connecting tube capillary type

length 300 cm
1 funnel

Cat.-No.: 538 0 25
Größe / Size: Ch 25

Saugschlauch mit Kapillaren

Länge 300 cm
2 Trichter

Suction connecting tube capillary type

length 300 cm
2 funnels

Cat.-No.: 541 0 30
Größe / Size: Ch 30

Saugschlauch mit Kapillaren

Länge 300 cm
1 Trichter

Suction connecting tube capillary type

length 300 cm
1 funnel

Cat.-No.: 542 0 30
Größe / Size: Ch 30

Saugschlauch mit Kapillaren

Länge 300 cm
2 Trichter

Suction connecting tube capillary type

length 300 cm
2 funnels

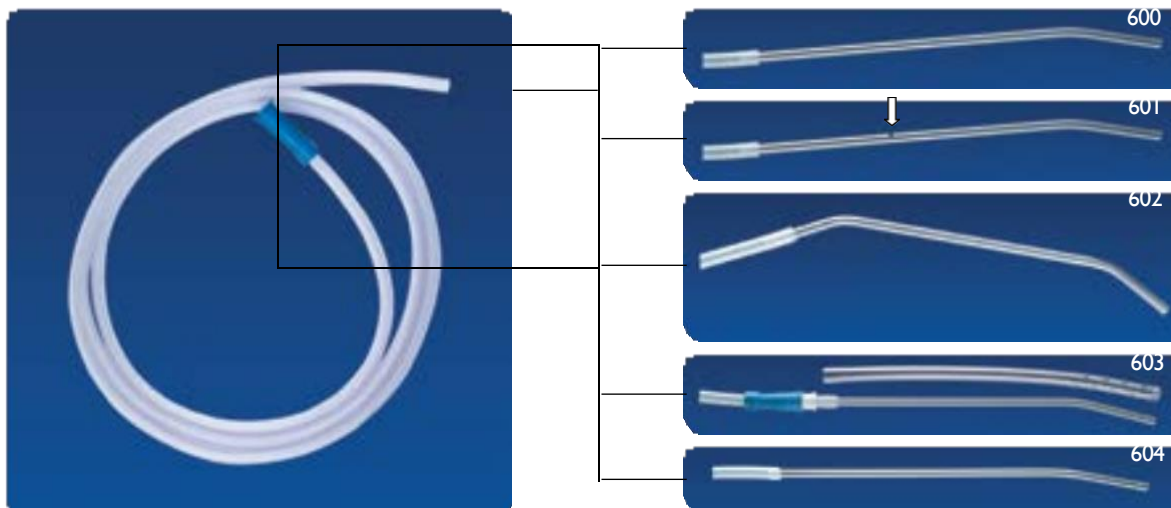

Cat.-No.: **Größe / Size:**

600 0 15 Ch 15
 600 0 18 Ch 18
 600 0 22 Ch 22
 600 0 24 Ch 24
 600 0 30 Ch 30

Absaugatz

Schlauch und Kanüle
 Länge 210 cm
 1 Trichter
 gebogene Kanüle

Suction set

tube and cannula
 length 210 cm
 1 funnel
 bent suction cannula

Cat.-No.: **Größe / Size:**

601 0 15 Ch 15
 601 0 18 Ch 18
 601 0 22 Ch 22
 601 0 24 Ch 24
 601 0 30 Ch 30

Absaugatz

Schlauch und Kanüle
 Länge 210 cm
 1 Trichter
 gebogene Kanüle
 mit Bohrung

Suction set

tube and cannula
 length 210 cm
 1 funnel
 bent suction cannula
 with vent

Cat.-No.: **Größe / Size:**

602 0 18 Ch 18
 602 0 22 Ch 22
 602 0 24 Ch 24

Absaugatz

Schlauch und Kanüle
 Länge 210 cm
 1 Trichter
 doppelt gebogene Kanüle

Suction set

tube and cannula
 length 210 cm
 1 funnel
 double bent cannula

Cat.-No.: **Größe / Size:**

603 0 00 Ch 32 / 18

Doppelsaugrohr

Schlauch und Kanüle
 Länge 210 cm
 1 Trichter
 Außenrohr Ch 32
 flexibel, perforiert
 Innenrohr Ch 18
 mit Siebspitze

Pool Drain

tube and cannula
 length 210 cm
 1 funnel
 outer tube size 32
 flexible, perforated
 inner tube size 18 with
 4 side holes

Cat.-No.: **Größe / Size:**

604 0 18 Ch 18
 604 0 22 Ch 22
 604 0 24 Ch 24
 604 0 30 Ch 30

Absaugatz

Schlauch und Kanüle
 Länge 210 cm
 1 Trichter
 gebogene Kanüle
 Siebspitze

Suction set

tube and cannula
 length 210 cm
 1 funnel
 bent suction cannula
 with 4 side holes

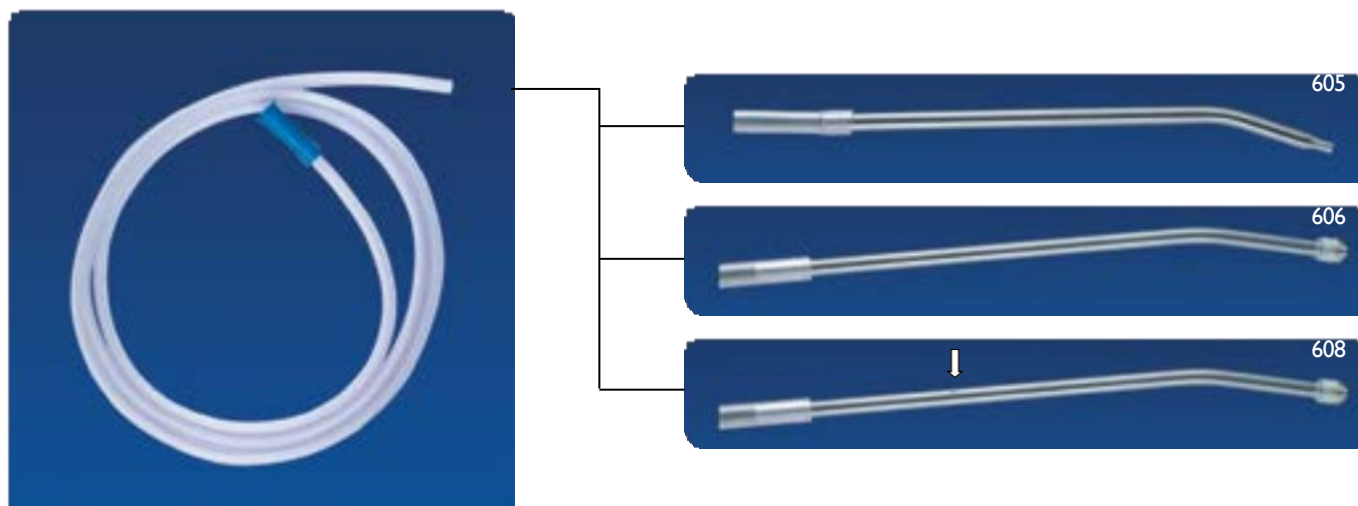

Cat.-No.:	Größe / Size:	Absaugsatz	Suction set
605 0 15	Ch 15	Schlauch und Kanüle	tube and cannula
605 0 18	Ch 18	Länge 210 cm	length 210 cm
605 0 22	Ch 22	1 Trichter	1 funnel
605 0 24	Ch 24	gebogene, abgeflachte Kanüle	bent flattened cannula
605 0 30	Ch 30		

Cat.-No.:	Größe / Size:	Absaugsatz	Suction set
606 0 18	Ch 18	Schlauch und Kanüle	tube and cannula
606 0 22	Ch 22	Länge 210 cm	length 210 cm
		1 Trichter	1 funnel
		Körbchen an der Kanülenspitze	bent cannula with perforated cap

Cat.-No.:	Größe / Size:	Absaugsatz	Suction set
608 0 18	Ch 18	„Yankauer“	"Yankauer"
608 0 22	Ch 22	Schlauch und Kanüle	tube and cannula
		Länge 210 cm	length 210 cm
		1 Trichter	1 funnel
		Körbchen an der Kanülenspitze und Bohrung	bent cannula with perforated cap with vent
		Saugregulierung	

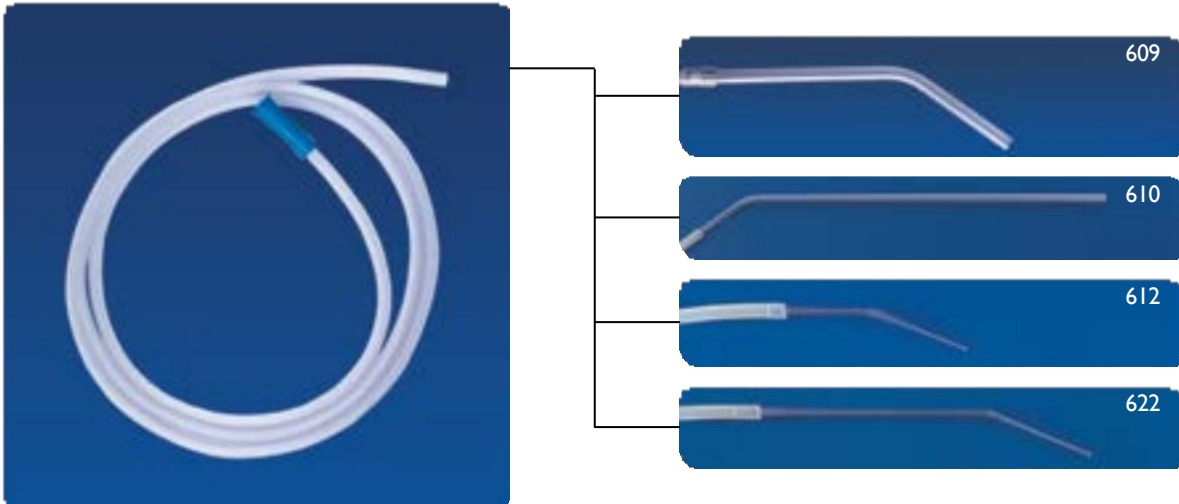

Die unten angegebene Größe entspricht dem Durchmesser der Kanüle. – The size is the diameter of the cannula.

Cat.-No.:	Größe / Size:	Absaugsatz	Suction set
609 0 30	Ch 30	vaginal Schlauch und Kanüle Länge 210 cm 1 Trichter stark gebogene Saugkanüle	vaginal tube and cannula length 210 cm 1 funnel cannula bent in the middle
610 0 24	Ch 24	für Rektoskopie Schlauch und Kanüle Länge 250 cm 1 Trichter 50 cm lange, gerade Saugkanüle	rectoscopy tube and cannula length 250 cm 1 funnel 50 cm long straight cannula
612 0 00		„micro-kurz“ (11 cm) Schlauch und Kanüle Länge 210 cm 1 Trichter gebogene Saugkanüle spitz zulaufend AD = 3 mm	"micro-short" (11 cm) tube and cannula length 210 cm 1 funnel tapered cannula Tip OD = 3 mm
622 0 00		„micro-lang“ (22 cm) Schlauch und Kanüle Länge 210 cm 1 Trichter gebogene Saugkanüle spitz zulaufend AD = 3 mm	"micro-long" (22 cm) tube and cannula length 210 cm 1 funnel tapered cannula Tip OD = 3 mm

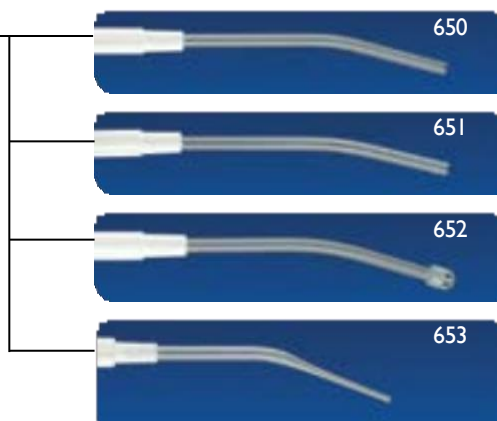

Cat.-No.: 650 0 18 650 0 24 650 0 30	Größe / Size: Ch 18 Ch 24 Ch 30	Absaugsatz mit Handgriff Schlauch und Kanüle Länge 230 cm 2 Trichter	Suction set with handle tube and cannula length 230 cm 2 funnels
Cat.-No.: 651 0 18 651 0 24 651 0 30	Größe / Size: Ch 18 Ch 24 Ch 30	Absaugatz mit Handgriff 4 seitliche Bohrungen Schlauch und Kanüle Länge 230 cm 2 Trichter	Suction set with handle 4 small side holes tube and cannula length 230 cm 2 funnels
Cat.-No.: 652 0 18 652 0 22	Größe / Size: Ch 18 Ch 22	Absaugatz mit Handgriff Korbchen Schlauch und Kanüle Länge 230 cm 2 Trichter	Suction set with handle perforated cap tube and cannula length 230 cm 2 funnels
Cat.-No.: 653 0 18	Größe / Size: 3 mm	Absaugatz mit Handgriff „micro-kurz“ (11 cm) Schlauch und Kanüle Länge 220 cm 2 Trichter gebogen ID = 3 mm	Suction set with handle "micro-short" (11 cm) tube and cannula length 220 cm 2 funnels tapered cannula ID = 3 mm

mit Saugregulierung / with vent

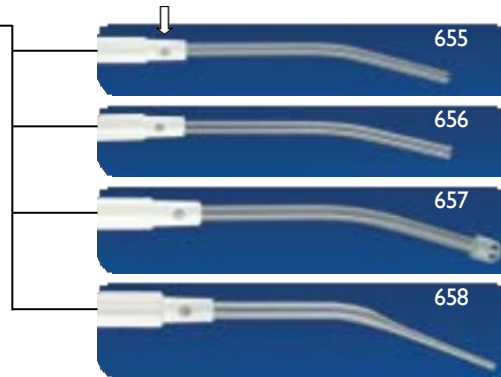

Cat.-No.: **Größe / Size:** **Absaugsatz**
 655 0 18 Ch 18 mit Handgriff
 655 0 24 Ch 24 Schlauch und Kanüle
 655 0 30 Ch 30 Länge 230 cm
 2 Trichter

Suction set
 with handle
 tube and cannula
 length 230 cm
 2 funnels

Cat.-No.: **Größe / Size:** **Absaugsatz**
 656 0 18 Ch 18 mit Handgriff
 656 0 24 Ch 24 4 seitliche Bohrungen
 656 0 30 Ch 30 Schlauch und Kanüle
 Länge 230 cm
 2 Trichter

Suction set
 with handle
 4 small side holes
 tube and cannula
 length 230 cm
 2 funnels

Cat.-No.: **Größe / Size:** **Absaugsatz**
 657 0 18 Ch 18 mit Handgriff
 657 0 22 Ch 22 Körbchen
 Schlauch und Kanüle
 Länge 230 cm
 2 Trichter

Suction set
 with handle
 perforated cap
 tube and cannula
 length 230 cm
 2 funnels

Cat.-No.: **Größe / Size:** **Absaugsatz**
 658 0 18 3 mm mit Handgriff
 Typ: „micro-kurz“
 Schlauch und Kanüle
 Länge 220 cm
 2 Trichter
 gebogen
 Di = 3 mm

Suction set
 with handle
 type: "micro-short"
 tube and cannula
 length 220 cm
 2 funnels
 tapered cannula
 ID = 3 mm

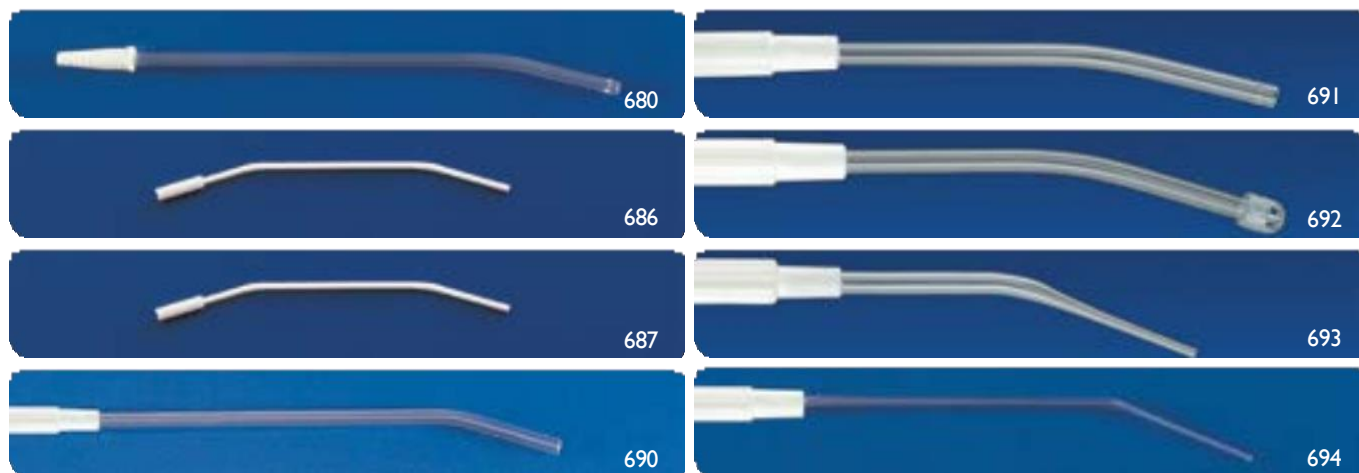

Cat.-No.: 680 0 22	Größe / Size: Ch 22	Saugkanüle gebogen mit 4 Löchern	Suction cannula bent with 4 small side eyes
Cat.-No.: 686 0 00	Größe / Size: 3 mm	Saugkanüle 17 cm lang Da = 3 mm	Suction cannula length 17 cm OD = 3 mm
Cat.-No.: 687 0 00	Größe / Size: 4 mm	Saugkanüle 17 cm lang Da = 4 mm	Suction cannula length 17 cm OD = 4 mm
Cat.-No.: 690 0 18 690 0 24 690 0 30	Größe / Size: Ch 18 Ch 24 Ch 30	Saugkanüle mit Handgriff gebogen	Suction cannula with handle bent
Cat.-No.: 691 0 18 691 0 24 691 0 30	Größe / Size: Ch 18 Ch 24 Ch 30	Saugkanüle mit Handgriff gebogen 4 seitliche Löcher	Suction cannula with handle bent 4 small side holes
Cat.-No.: 692 0 18 692 0 22	Größe / Size: Ch 18 Ch 22	Saugkanüle mit Handgriff gebogen mit Körbchen	Suction cannula with handle bent with perforated cap
Cat.-No.: 693 0 18	Größe / Size: 3 mm	Saugkanüle mit Handgriff, kurz gebogen, spitz Da = 3 mm	Suction cannula with handle, short bent, pointed OD = 3 mm
Cat.-No.: 694 0 18	Größe / Size: 3 mm	Saugkanüle mit Handgriff, lang gebogen, spitz Da = 3 mm	Suction cannula with handle, long bent, pointed OD = 3 mm



Cat.-No.:
700 0 00

Redon - Flasche, Glas
500 ml graduiert, unsteril

Bottle, glass
500 ml, marked, non sterile

Cat.-No.:
702 0 00

Manometerstopfen
Gummi, grün
unsteril

Manometric stopper
rubber, green
non sterile

Cat.-No.:
704 0 00

Schraubverschluss
autoklavierbar, unsteril

Bottle screw cap
autoclave, non sterile

Cat.-No.:
706 0 00

Schlauchklemme
autoklavierbar
unsteril

Tube - clamp
autoclave
non sterile

Cat.-No.:
713 0 00

Universal - Y - Verbinder
zum Anschluss von
2 Drainagen, unsteril
Ch 8 - 18

All size - Y - coupling
to connect 2 tubings
with one bottle, non sterile
Ch 8 - 18

Cat.-No.:
714 0 00

Universal - Verbinder
Ch 8 - 18, unsteril

All size coupling
Ch 8 - 18, non sterile

Cat.-No.:
715 0 00

Doppelerbinder
Gummi
Ch 8 - 12
unsteril

Double connector
rubber
Ch 8 - 12
non sterile



720

Cat.-No.:	Größe / Size:
720 0 06	Ch 06
720 0 08	Ch 08
720 0 10	Ch 10
720 0 12	Ch 12
720 0 14	Ch 14
720 0 16	Ch 16
720 0 18	Ch 18

Redon - Nadel
leicht gebogen
med. Stahl
steril

Redon - needle
bent
stainless steel
sterile



721

Cat.-No.:	Größe / Size:
721 0 06	Ch 06
721 0 08	Ch 08
721 0 10	Ch 10
721 0 12	Ch 12
721 0 14	Ch 14
721 0 16	Ch 16
721 0 18	Ch 18

Redon - Nadel
90° gebogen
med. Stahl
steril

Redon - needle
bent 90°
stainless steel
sterile



722

Cat.-No.:	Größe / Size:
722 0 08	Ch 08
722 0 10	Ch 10
722 0 12	Ch 12
722 0 14	Ch 14
722 0 16	Ch 16
722 0 18	Ch 18

Redon - Nadel
leicht gebogen
med. Stahl
Lanzettenschliff
steril

Redon - needle
bent
stainless steel
lancet type
sterile



758



755



750



Cat.-No.:	Größe / Size:
750 0 06	Ch 06
750 0 08	Ch 08
750 0 09	Ch 09
750 0 10	Ch 10
750 0 12	Ch 12
750 0 14	Ch 14
750 0 16	Ch 16
750 0 18	Ch 18

Redon - Drain
Länge 50 cm
7 cm kreuzperforiert
markiert
doppelt verpackt
x-ray

Perforated tubing
length 50 cm
7 cm perforated
marked
double packed
x-ray

Cat.-No.:	Größe / Size:
755 0 06	Ch 06
755 0 08	Ch 08
755 0 09	Ch 09
755 0 10	Ch 10
755 0 12	Ch 12
755 0 14	Ch 14
755 0 16	Ch 16
755 0 18	Ch 18

Redon - Drain
Länge 50 cm
14 cm kreuzperforiert
markiert
doppelt verpackt
x-ray

Perforated tubing
length 50 cm
14 cm perforated
marked
double packed
x-ray

Cat.-No.:	Größe / Size:
758 0 06	Ch 06 *
758 0 08	Ch 08
758 0 10	Ch 10
758 0 12	Ch 12
758 0 14	Ch 14
758 0 16	Ch 16
758 0 18	Ch 18

Redon - Drain
Länge 50 cm
14 cm kreuzperforiert
auf Nadel montiert
markiert
doppelt verpackt
x-ray
* nur 7 cm perforiert

Perforated tubing
length 50 cm
14 cm perforated
mounted on trocar
marked
double packed
x-ray
* only 7 cm perforated

Cat.-No.:
764 0 00

Redon - Verbindungsschlauch
Länge 110 cm
mit Konnektor
für Drains Ch 8 - 18

Redon - connecting tube
length 110 cm
with coupling
for tubing Ch 8 - 18



unterdruck max. 200 mb
negative pressure max. 200 mb

Cat.-No.: 766 0 06
766 0 08
Größe / Size: Ch 06
Ch 08

Saugbalg
„Mini - Piccolo“
20 ml
komplett mit Drain und Nadel

Suction bottle
"Mini - Piccolo"
20 ml
with drain and needle

Cat.-No.: 767 0 06
767 0 08
Größe / Size: Ch 06
Ch 08

Saugbalg
„Mini - Piccolo“
20 ml
mit Drain ohne Nadel

Suction bottle
"Mini - Piccolo"
20 ml
with drain without needle

Cat.-No.: 770 0 06
770 0 08
Größe / Size: Ch 06
Ch 08

Saugbalg
„Piccolo“
30 ml
komplett mit Drain und Nadel

Suction bottle
"Piccolo"
30 ml
with drain and needle

Cat.-No.: 771 0 06
771 0 08
Größe / Size: Ch 06
Ch 08

Saugbalg
„Piccolo“
30 ml
mit Drain ohne Nadel

Suction bottle
"Piccolo"
30 ml
with drain without needle



unterdruck max. 200 mb
negative pressure max. 200 mb

Cat.-No.:

777 0 00

QUICKY - Saugflasche

500 ml Faltenbalg
mit Verbindungsschlauch
und **Aufhänger**
doppelt verpackt

QUICKY suction

bottle 500 ml
connecting tube
and **hanger**
double packed

Cat.-No.: **Größe / Size:**

778 0 08 Ch 08
778 0 10 Ch 10
778 0 12 Ch 12
778 0 14 Ch 14
778 0 16 Ch 16
778 0 18 Ch 18

QUICKY - Saugflasche

500 ml Faltenbalg
mit Verbindungsschlauch
Aufhänger und Drain
doppelt verpackt

QUICKY suction

bottle 500 ml
connecting tube
hanger and drain
double packed

Cat.-No.: **Größe / Size:**

779 0 08 Ch 08
779 0 10 Ch 10
779 0 12 Ch 12
779 0 14 Ch 14
779 0 16 Ch 16
779 0 18 Ch 18

QUICKY - Saugflasche

500 ml Faltenbalg
mit Verbindungsschlauch
Aufhänger und Drain
und **Nadel**
doppelt verpackt

QUICKY suction

bottle 500 ml
connecting tube
hanger and drain
and **needle**
double packed

unterdruck max. 200 mb
negative pressure max. 200 mb



778 2

Cat.-No.:

777 2 00

Mini QUICKY

Saugflasche 200 ml
mit Verbindungsschlauch
und **Aufhänger**
doppelt verpackt

Mini QUICKY

suction bottle 200 ml
with connecting tube
and **hanger**
double packed

Cat.-No.:

Größe / Size:

778 2 08 Ch 08
778 2 10 Ch 10
778 2 12 Ch 12
778 2 14 Ch 14
778 2 16 Ch 16
778 2 18 Ch 18

Mini QUICKY

Saugflasche, 200 ml
mit Verbindungsschlauch
Aufhänger und Drain
doppelt verpackt

Mini QUICKY

suction bottle, 200 ml
with connecting tube
hanger and drain
double packed

Cat.-No.:

Größe / Size:

779 2 08 Ch 08
779 2 10 Ch 10
779 2 12 Ch 12
779 2 14 Ch 14
779 2 16 Ch 16
779 2 18 Ch 18

Mini QUICKY

Saugflasche, 200 ml
mit Verbindungsschlauch
**Aufhänger und Drain
und Nadel**
doppelt verpackt

Mini QUICKY

suction bottle, 200 ml
with connecting tube
**hanger with drain
and trocar**
double packed



Cat.- No.:

772 0 00

**Redonsaugsystem
ohne Drainage**

Luer - Verbindung
Verbindungsschlauch
doppelt verpackt

**Redon suction system
without drain**

Luer - connection
connecting tube
double packed

Cat.-No.: **Größe / Size:**

772 0 08 Ch 08
772 0 10 Ch 10
772 0 12 Ch 12
772 0 14 Ch 14
772 0 16 Ch 16
772 0 18 Ch 18

**Redonsaugsystem
OP - Modell mit Drain**

Luer - Verbindung
Verbindungsschlauch
doppelt verpackt

**Redon suction system
with drain mod. Op. theatre**

Luer - connection
connecting tube
double packed

Cat.-No.:

773 0 00

**Redonsaugsystem
Stationsmodell
passend zu Art. 772**

doppelt verpackt

**Redon suction system
ward system
for item 772**

double packed



Cat.-No.:	Größe / Size:	Geschlossenes Niederdruck- vakuu System mit Ablass	Closed low pressure vacuum system with outlet
779 6 08	Ch 08	250 ml	250 ml
779 6 10	Ch 10	1,5 l Beutel	1,5 l bag
779 6 12	Ch 12	universalkonnektor 713 0 00	universal connector 713 0 00
779 6 14	Ch 14	mit 2 Drains und 1 Nadel	with 2 drains and 1 trocar
779 6 16	Ch 16		
779 6 18	Ch 18		



Cat.-No.:	Größe / Size:	Geschlossenes Niederdruck- vakuu System mit Ablass	Closed low pressure vacuum system with outlet
779 5 08	Ch 08	250 ml	250 ml
779 5 10	Ch 10	1,5 l Beutel	1,5 l bag
779 5 12	Ch 12	universalkonnektor 714 0 00	universal connector 714 0 00
779 5 14	Ch 14	mit 1 Drain und 1 Nadel	with 1 drain and 1 trocar
779 5 16	Ch 16		
779 5 18	Ch 18		



780

Cat.-No.:	Größe / Size:	Silikon - Drain	Silicone tube
780 0 08	Ch 08	„Laparotomie“	"laparotomy"
780 0 10	Ch 10	Länge 25 cm	length 25 cm
780 0 12	Ch 12	5 seitliche Augen	5 side eyes
780 0 15	Ch 15	doppelt verpackt	double packed
780 0 18	Ch 18	ohne x-ray	without x-ray
780 0 21	Ch 21		
780 0 24	Ch 24		
780 0 27	Ch 27		
780 0 30	Ch 30		
780 0 33	Ch 33		
780 0 36	Ch 36		
780 0 39	Ch 39		

Cat.-No.:	Größe / Size:	Silikon - Drain	Silicone tube
785 0 08	Ch 08	„Laparotomie“	"laparotomy"
785 0 10	Ch 10	Länge 50 cm	length 50 cm
785 0 12	Ch 12	5 seitliche Augen	5 side eyes
785 0 15	Ch 15	doppelt verpackt	double packed
785 0 18	Ch 18	ohne x-ray	without x-ray
785 0 21	Ch 21		
785 0 24	Ch 24		
785 0 27	Ch 27		
785 0 30	Ch 30		
785 0 33	Ch 33		
785 0 36	Ch 36		
785 0 39	Ch 39		



786 / 787

Cat.-No.:	Größe / Size:	Kapillar - Drain „PENROSE“	Capillary drain “Penrose”
786 0 06	Ø 6,0 mm	aus Silikon	of silicone
786 0 08	Ø 8,0 mm	Länge 30 cm	length 30 cm
786 0 10	Ø 10,0 mm	doppelt verpackt	double packed
786 0 12	Ø 12,0 mm	x-ray	x-ray

Cat.-No.:	Größe / Size:	Kapillar - Drain „PENROSE“	Capillary drain “Penrose”
787 0 06	Ø 6,0 mm	aus Silikon	of silicone
787 0 08	Ø 8,0 mm	Länge 50 cm	length 50 cm
787 0 10	Ø 10,0 mm	doppelt verpackt	double packed
787 0 12	Ø 12,0 mm	x-ray	x-ray



790

Cat.-No.:	Größe / Size:	Thorax - Drain PVC	Thoracic catheter PVC
790 0 16	Ch 16	Länge 50 cm	length 50 cm
790 0 18	Ch 18	5 seitliche Augen	5 side eyes
790 0 20	Ch 20	graduiert bei	marked at
790 0 22	Ch 22	15, 20, 25, 30 cm	15, 20, 25, 30 cm
790 0 24	Ch 24	x-ray	x-ray
790 0 26	Ch 26	zentrale Öffnung	central opening
790 0 28	Ch 28		
790 0 30	Ch 30		
790 0 32	Ch 32		
790 0 34	Ch 34		
790 0 36	Ch 36		



797

Cat.-No.: **Größe / Size:**

797 0 16	Ch 16
797 0 18	Ch 18
797 0 22	Ch 22
797 0 25	Ch 25
797 0 28	Ch 28
797 0 32	Ch 32
797 0 36	Ch 36

**Thorax Drainage
mit Trocar**
mit 2 seitlichen Augen
Länge 40 cm

**Thoracic catheter
with trocar**
with 2 side eyes
length 40 cm



Cat.-No.:
820 2 50

**System zur
Blutentnahme**
mit Rückflußsperre
Entsorgung im Beutel
250 ml
LuER - Konnektor (pos.)

**System for
blood withdrawal**
with non-return valve
proper disposal in bag
250 ml
LuER - connector (pos.)



788 / 789



788 5 01

Cat.-No.: **Größe / Size:**

788 0 12	Ch 12
788 0 15	Ch 15
788 0 18	Ch 18
788 0 21	Ch 21
788 0 24	Ch 24
788 0 27	Ch 27
788 0 30	Ch 30
788 0 33	Ch 33
788 0 36	Ch 36

**Passive Drainage
„Robinson-Drainage“**

500 ml,
mit Rücklaufsperr
und Ablauf
Silikondrain mit
5 seitlichen Augen
Länge **90 cm**
doppelt verpackt

**Passive drainage
„Robinson-drainage“**

500 ml,
with link system
and non-return valve
silicone tubing with
5 side eyes
length **90 cm**
double packed

Cat.-No.: **Größe / Size:**

789 0 12	Ch 12
789 0 15	Ch 15
789 0 18	Ch 18
789 0 21	Ch 21
789 0 24	Ch 24
789 0 27	Ch 27
789 0 30	Ch 30
789 0 33	Ch 33
789 0 36	Ch 36

**Passive Drainage
„Robinson-Drainage“**

500 ml,
mit Rücklaufsperr
und Ablauf
Silikondrain mit
5 seitlichen Augen
Länge **90 cm**
x-ray
doppelt verpackt

**Passive drainage
„Robinson-drainage“**

500 ml,
with link system
and non-return valve
silicone tubing with
5 side eyes
length **90 cm**
x-ray
double packed

Cat.-No.: **Größe / Size:**

788 5 01	1500 ml
----------	---------

Drainagebeutel

1,5 l
mit Rücklaufsperr
LL (pos.) Ansatz

Drainage bag

1,5 l
with non-return valve
LL connector (pos.)



815



816

Cat.-No.:
815 0 55

Pleura Set

mit 3 - Wege - Hahn,
Ableitungsschlauch,
Spritze, Sammelbeutel
1,1 mm Nadel
1,6 mm Nadel
2,0 mm Nadel
Nadellänge 55 mm

Pleura puncture set

with 3 way stop cock,
connecting tube,
syringe, drainage bag
1,1 mm needle
1,6 mm needle
2,0 mm needle
needle length 55 mm

Cat.-No.:
815 0 80

Pleura Set

mit 3 - Wege - Hahn,
Ableitungsschlauch,
Spritze, Sammelbeutel
1,1 mm Nadel
1,6 mm Nadel
2,0 mm Nadel
Nadellänge 80 mm

Pleura puncture set

with 3 way stop cock,
connecting tube,
syringe, drainage bag
1,1 mm needle
1,6 mm needle
2,0 mm needle
needle length 80 mm

Cat.-No.:
816 0 80

Pleura Set

**„Matthys - Drain“
für Langzeitdrainage**
Drainage aus Polyurethan
3 - Wege - Hahn
Kanüle stumpf
zur Konnektion der Drainage
Doppelrückschlagventil
Spritze 30 ml
Auffangbeutel 2000 ml
Gebrauchsanweisung

Pleura puncture set

**"Matthys - Drain"
for long time drainage**
drainage made of polyurethane
3 way stop cock
connecting cannula
to connect the drain
one - way valve
syringe 30 ml
secretion bag 2000 ml
directions for use

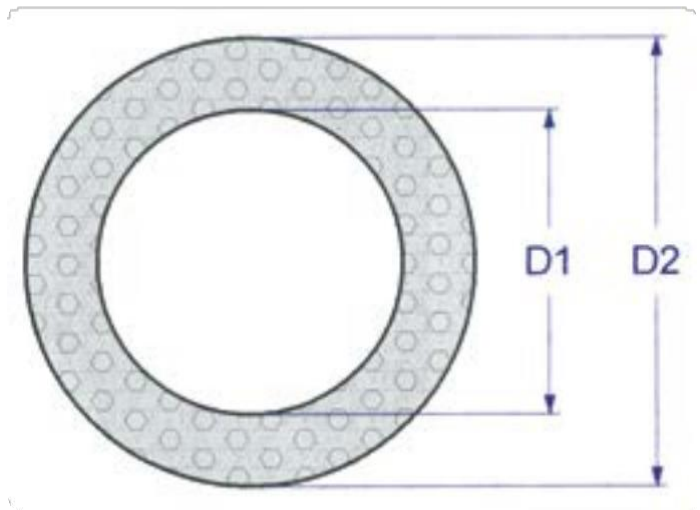

Cat.-No.:	D1	D2
880 0 01	1,0	1,8
880 0 02	1,0	3,0
880 0 26	2,0	3,0
880 0 03	2,0	4,0
880 0 04	3,0	5,0
880 0 05	4,0	6,0
880 0 06	4,0	7,0
880 0 07	5,0	7,0
880 0 08	5,0	8,0
880 0 09	5,0	9,0
880 0 10	6,0	9,0
880 0 11	6,0	10,0
880 0 22	6,0	12,0
880 0 25	7,0	9,0
880 0 12	7,0	10,0
880 0 23	7,0	13,0
880 0 13	8,0	12,0
880 0 24	8,0	14,0
880 0 14	9,0	12,0
880 0 15	9,0	13,0
880 0 16	10,0	14,0
880 0 17	10,0	15,0
880 0 18	10,0	16,0
880 0 21	10,0	20,0
880 0 19	12,0	16,0
880 0 20	12,0	18,0

Silikonschlauch
 dauer temperatur-
 beständig von
 - 60°C bis + 250°C
 auf Rollen zu je 25 m
 unsteril
 autoklavierbar

-Weitere Größen auf Anfrage-

Silicone tubing
 constantly resistant to
 temperatures from
 - 60°C to + 250°C
 on reels of 25 m length
 non sterile
 autoclavable

-other sizes on request-

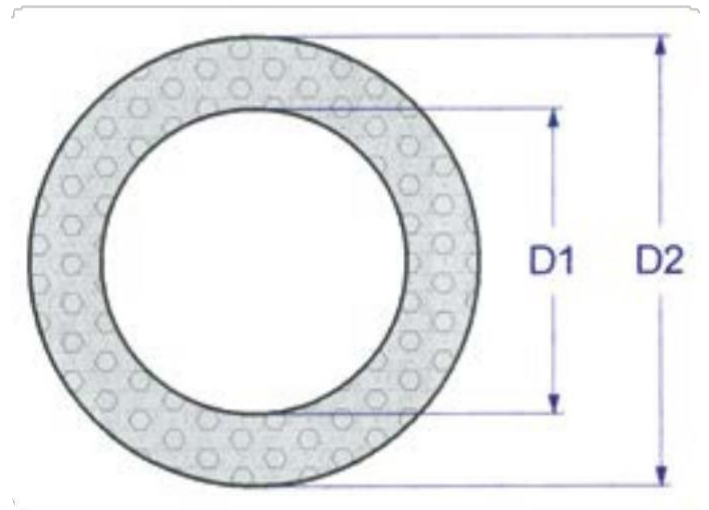
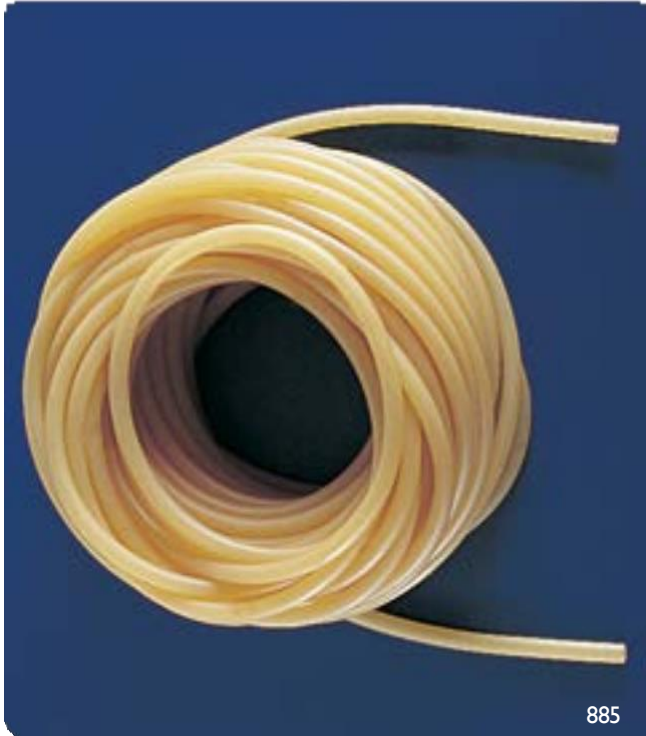

Cat.-No.:	D1	D2
885 0 01	2,0	4,0
885 0 02	3,0	5,0
885 0 03	4,0	6,0
885 0 04	4,0	7,0
885 0 05	5,0	8,0
885 0 06	5,0	9,0
885 0 07	6,0	9,0
885 0 08	6,0	10,0
885 0 09	7,0	10,0
885 0 10	8,0	12,0
885 0 11	9,0	13,0
885 0 12	10,0	14,0

Latexschlauch
 dauer temperatur-
 beständig
 bis + 120°C
 auf Rollen zu je 10 m
 unsteril

Latex tubing
 constantly resistant
 to temperatures
 of + 120°C
 on reels of 10 m length
 non sterile



900 / 901



902 0 50



902 0 51



902 0 52



902 0 53



902 0 54



902 0 55

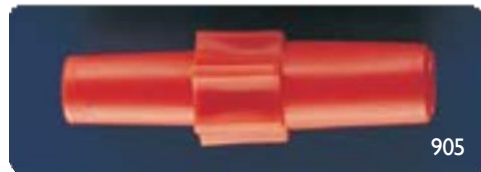

905

Cat.-No.:
900 0 00

Katheterstopfen
unsteril

Cat.-No.:
901 0 00

Katheterstopfen
steril

Cat.-No.:
902 0 50

Verbinder I
Trichter / LL (pos.)

Cat.-No.:
902 0 51

Verbinder II
Stufenkonnektor / LL (pos.)

Cat.-No.:
902 0 52

Verbinder III
Stufenkonnektor / LL (neg.)

Cat.-No.:
902 0 53

Verbinder IV
Trichter / Trichter

Cat.-No.:
902 0 54

Verbinder V
Trichter / universalverbinder

Cat.-No.:
902 0 55

Verbinder VI
Trichter / LL (neg.)

Cat.-No.:
905 0 00

C-Verbinder III
rot

Spigot, plastic
non sterile

Spigot, plastic
sterile

Connector I
funnel / LL (pos.)

Connector II
white connector / LL (pos.)

Connector III
white connector / LL (neg.)

Connector IV
funnel / funnel

Connector V
funnel / all size coupling

Connector VI
funnel / LL (neg.)

C-connector III
red



Cat.-No.:

910 0 00

Hautschreiber

doppelt verpackt

Skin marker

double packed

Cat.-No.:

920 0 00

Schlauchklemme

für Schläuche bis
ca. 10 mm DA
unsteril

Tube clamp

for tubes up to 10 mm
ext. diameter
non sterile

Cat.-No.:

924 0 00

Saugregulierventil

PVC

Control valve

PVC

Cat.-No.:

925 0 00

Saugregulierventil

PE

Control valve

PE

Cat.-No.:

926 0 00

Saugregulierventil

Katheter / Saugschlauch
PE

Control valve

catheter / suction tube
PE

Cat.-No.:

830 0 12

Infusionszuleitung

Ch 12
Länge 75 cm
LL (pos.) / LL (neg.)

Extension set

Ch 12
length 75 cm
LL (pos.) / LL (neg.)

Cat.-No.:

831 0 12

Infusionszuleitung

Ch 12
Länge 190 cm
LL (pos.) / LL (neg.)

Extension set

Ch 12
length 190 cm
LL (pos.) / LL (neg.)

Cat.-No.:

870 0 00

Gas - Sterilisationsfolie

aus Polyethylen, 0,05 mm stark
auf Rollen zu je 250 m Länge
Breite von 30 - 400 mm
unsteril

Polyethylene foil

for sterilizing by gas, 0,05 mm thickness
each reel 250 m length
width from 30 - 400 mm
non sterile



Cat.-No.:	Größe / Size:	Schlauchverbinder	Connectors
930 04 04	4 : 4 mm	aus Polyamid	made of polyamide
930 04 07	4 : 7 mm	steril	sterile
930 04 10	4 : 10 mm		
930 04 13	4 : 13 mm		
930 07 07	7 : 7 mm		
930 07 10	7 : 10 mm		
930 07 13	7 : 13 mm		
930 10 10	10 : 10 mm		
930 10 13	10 : 13 mm		
930 13 13	13 : 13 mm		

-unsteril auf Anfrage lieferbar-

-non sterile available on request-

Allgemeine Geschäftsbedingungen MEDICOPLAST International GmbH

1. Allen Vereinbarungen und Angeboten liegen ausschließlich unsere allgemeinen Geschäftsbedingungen zugrunde; sie gelten durch Auftragserteilung oder Annahme der Lieferung als anerkannt. Sie gelten ebenfalls für künftige Geschäftsbeziehungen, auch wenn diese nicht noch einmal ausdrücklich vereinbart werden. Abweichungen von unseren Verkaufsbedingungen bedürfen unserer ausdrücklichen schriftlichen Anerkennung.
2. unsere Angebote sind freibleibend. Bestellungen sind für uns nur verbindlich, wenn wir sie schriftlich bestätigen oder ihnen durch Übersendung der Ware entsprechen. Bitte beachten Sie die gültigen Mindestbestellmengen. Weichen die bestellten Stückzahlen von denen der Verkaufsmengen-Einheit (VE) ab, so sind wir berechtigt, die Bestellmenge entsprechend anzupassen oder an die Firma Hahn Medizinservice in Illingen weiterzuleiten.
3. Die Preise beziehen sich auf unsere letzte Preisliste. Das Nettozahlungsziel beträgt ab Rechnungsdatum 30 Tage, bei Zahlungen von Warenlieferungen innerhalb von 10 Tagen, Zahlungseingang auf unserem Konto, gewähren wir 2 % Skonto. Für Bankeinzug gewähren wir 3 % Skonto. Bei Zielüberschreitung sind wir berechtigt, Zinsen in Höhe von 8 % vom Rechnungsbetrag zu berechnen. Gegenüber unseren Forderungen kann weder aufgerechnet noch ein Rückbehaltungsrecht ausgeübt werden, es sei denn, die Gegenforderung ist unstreitig oder rechtskräftig festgestellt.
4. Wir sind bemüht, so rasch wie möglich zu liefern. Fest vereinbarte Lieferfristen beziehen sich auf das Datum an dem die Ware versandbereit gemeldet ist. Im Falle des Verzugs kann der Käufer eine Nachfrist setzen. Die Nachfrist muss mindestens 4 Wochen betragen. Nach Ablauf der Nachfrist ist der Käufer berechtigt, vom Vertrag zurück zu treten. Der Rücktritt muss unverzüglich nach Ablauf der gesetzten Nachfrist schriftlich erklärt werden. unsere Haftung bei Lieferverzug ist beschränkt auf den Wert der Ware, mit deren Lieferung wir in Verzug sind. Weitere Ansprüche sind ausgeschlossen. Betriebsstörungen, Streiks, Aussperrungen, Rohstoff-, Energie- oder Arbeitskräftemangel, Lieferüberschreitungen oder Lieferausfälle unserer Lieferanten, Verfügungen von hoher Hand sowie alle Fälle höherer Gewalt befreien für die Dauer der Störung und im Umfang ihrer Auswirkungen die davon betroffene Partei von der Verpflichtung zur Lieferung bzw. Abnahme.
5. Alle Lieferungen reisen auf Gefahr des Käufers, auch dann, wenn wir die Frachtkosten tragen. Teillieferungen sind zulässig. Versandart oder Versandweg werden von uns gewählt. Die Kosten einer auf Wunsch des Käufers vorgenommenen Eilgut-, Expressgut-, Luftfracht- bzw. Luftpostsendung gehen voll zu seinen Lasten. Direktlieferungen an Dritte werden mit einer Bearbeitungsgebühr von 5,00 € berechnet. Für nicht von MEDICOPLAST verursachte Waren-Rücksendungen wird nach Rücksprache eine Abwicklungspauschale von 30,- € sowie 15 % des Netto-Warenwertes erhoben. Sonderanfertigungen sind von der Rücknahme ausgeschlossen.
6. Bei Auftragsfertigungen behalten wir uns Mehr- oder Minderlieferungen bis zu 20 % vor. Artikel-Neuanlagen sowie ausführliche Dokumentationen werden entsprechend dem anfallenden Aufwand berechnet.
- 7.a) Etwaige Beanstandungen sind uns unverzüglich – bei offenen Mängeln spätestens innerhalb der ersten 7 Tage – nach Erhalt der Ware schriftlich anzuzeigen. Offen erkennbare Beschädigungen der Ware, erkennbar beim Empfang, sind sofort dem Spediteur oder dem Frachtführer zu melden. Bei berechtigten Beanstandungen werden wir nur nach unserer Wahl Ersatz liefern oder nachbessern.
- b) Lassen wir eine uns gestellte Nachfrist verstreichen, ohne Ersatz geleistet oder den Mangel behoben zu haben, so hat der Käufer ein Rücktrittsrecht.
- c) Wird die von uns gelieferte Ware vor der vollständigen Bezahlung des Kaufpreises bestimmungsgemäß weiterverkauft oder aus einem Rechtsgrund Dritten übergeben, so tritt der Kunde schon hiermit alle aus dem Weiterverkauf der Ware zustehenden Ansprüche an uns ab. Bei bestimmungsgemäßer Verarbeitung, Verbindung oder Vermischung erfolgt die Abtretung in Höhe des Rechnungswertes unserer Waren.
8. Schadensersatzansprüche, auch gegen unsere Mitarbeiter, aus unmöglichkeit der Leistung, aus positiver Forderungsverletzung, aus Verschulden bei Vertragsabschluss und aus unerlaubter Handlung werden ausgeschlossen, es sei denn, sie beruhen auf Vorsatz, grober Fahrlässigkeit oder fahrlässiger Verletzung wesentlicher Vertragspflichten.
9. Für Lieferungen bleibt die gelieferte Ware bis zur vollständigen Bezahlung sämtlicher Forderungen aus der Geschäftsverbindung mit dem Käufer in unserem Eigentum.
10. Erfüllungsort für die Lieferung sowie für alle Verpflichtungen aus dem Vertragsverhältnis ist der Sitz von MEDICOPLAST.
11. Die Lieferungen und Leistungen stehen unter dem Vorbehalt, dass der Erfüllung keine Hindernisse aufgrund von nationalen oder internationalen Vorschriften, insbesondere Exportkontrollbestimmungen sowie Embargos oder sonstigen Sanktionen entgegenstehen. Der Vertragspartner verpflichtet sich, alle Informationen und Unterlagen beizubringen, die für die Ausfuhr/Verbringung/Einfuhr benötigt werden. Verzögerungen aufgrund von Exportprüfungen oder Genehmigungsverfahren setzen Lieferzeiten und Fristen außer Kraft. Werden erforderliche Genehmigungen nicht erteilt, gilt der Vertrag bezüglich der betroffenen Teile als nicht wirksam.
12. Im Falle eines Rückrufs verpflichtet sich der Käufer alle Endverbraucher, die diesen Artikel der Firma Medicoplast bekommen haben, über den Rückruf zu informieren, die fehlerhafte Ware zurückzunehmen oder dessen Vernichtung durch ein Protokoll zu bestätigen.
13. Externe Audits werden nach Aufwand belastet.

Rechtsform: Gesellschaft mit beschränkter Haftung
Sitz: Illingen
Handelsregister: Amtsgericht Saarbrücken HRB 14340
Geschäftsführer: Klaus F. Schmitt
ust-Id-Nr.: DE814205662
Steuer-Nr.: 030 114 01 464
Gerichtsstand: Saarbrücken, November 2014

General Terms and Conditions of MEDICOPLAST International GmbH

1. All agreements and offers are based on our general terms and conditions; they are considered to be accepted by placement of order or reception of delivery. They are applicable for future business relations as well, even if they were not agreed upon explicitly once more. Deviations from our general terms need to be accepted by us explicitly in written form.
2. Our offers are to be considered non-binding. Orders are binding only by issue of our written confirmation or if fulfilled by delivery. Please observe the required minimum quantities. In case the ordered quantities differ from the sales / packing unit (Pu) we reserve the right to amend the ordered quantity. Minor quantities may be processed by a service agent.
3. Prices are based on our latest pricelist. The period allowed for net payment is 30 days from date of invoice, for payments received into our account within 10 days we grant 2 % discount. For direct debit transfer we grant 3 % discount. If the payment deadline is exceeded we are authorized to charge 8 % interest from the amount of invoice. Our claims shall not be off set and no right of retention applies - except in cases of undisputed or legally determined counter - claims.
4. We will undertake all efforts to deliver in a timely manner. Our delivery periods refer to the date of notification of readiness for the goods. In case of delayed delivery the buyer may determine an extension period. This extension period shall be at least 4 weeks. After this extension period the buyer may withdraw from the contract. The withdrawal must be declared in written form immediately after expiry of the extension period. Our liability in case of delayed delivery is limited to the value of the goods in delay. Further claims are excluded. Interruptions of operations, strikes, lockouts, raw material-, power- or manpower shortages, late deliveries or delivery failures of our suppliers, injunctions of higher authorities as well as circumstances of force majeure exempt the affected party from obligations of delivery resp. reception for the duration of the interruption and to the extent of their effect.
5. All deliveries travel at the risk of the buyer, even in case we carry the freight costs. Partial deliveries are permitted. Mode and route of dispatch will be selected by us. Express-, high- urgency-, airfreight- or airmail delivery performed on request of the buyer, will be at the his own full expense. Direct deliveries to third parties will be subject to a surcharge of € 5,00. For returning of goods which are not caused by Medicoplast a handling fee of € 30,00 as well as a 15 % of the goods' net value will be charged after consultation. Special production items are excluded from return.
6. For special manufacturing we reserve the right of supplying plus / minus up to 20 % of the ordered quantity. Creation of new articles and extensive documentation will be charged according to the costs incurred.
- 7.a) Complaints - in case of obvious defects - must be indicated within 7 days after receipt of goods in written form. Obvious defects which are visible upon receipt of goods need to be indicated at once to the forwarding agent or carrier. In the event of justified complaints we will supply replacement or perform improvement solely at our own choice.
- b) In case we let the extension period pass without conducting replacement or repair of the damage the buyer has the right of withdrawal.
- c) In the event that the delivered goods will be sold according to the intended use or handed over to a third party on legal basis before complete payment, the customer hereby assigns all claims resulting from the sale to us. In case of further processing, combination or mixing the transfer of claims will occur for full invoice value of our goods.
8. Claims including those towards our personnel arising from impossibility of performance, from positive breach of obligation, from default on completion of the contract and unlawful acts are excluded, unless they are based on (willful) intention, gross negligence or the breach of significant contractual obligations.
9. The delivery items shall remain the property of the supplier until any and all claims of the supplier arising from the business relationship with the customer have been paid in full.
10. The place of execution and court of jurisdiction for all service obligations arising from this contractual relationship is the residence of Medicoplast.
11. All deliveries and services rendered to fulfill this contract are subject to the proviso that the fulfillment is not prevented by any impediments arising out of national or international foreign trade legislation, particularly export control regulations, embargos or any other sanctions. The contract party is obligated to supply all information and documents necessary to the export / transfer / import. Delays caused by export audits or approval procedures will render delivery times and deadlines invalid. In case mandatory permissions are not granted all relevant parts of the contract will be rendered void.
12. In the event of a recall the buyer is obligated to inform all end users of the recall who received these Medicoplast items, to take the defective items back or prove their destruction by supplying a protocol thereof.
13. External audits will be charged according to efforts.

Legal form: Gesellschaft mit beschränkter Haftung
Residence: Illingen
Register: District court Saarbrücken HRB 14340
General Manager: Klaus F. Schmitt
VAT-No.: DE814205662
Tax No.: 030 114 01 464
Court of Jurisdiction: Saarbrücken, November 2014



MEDICOPLAST

International GmbH

Heusweilerstraße 100

D-66557 Illingen/Germany

Telefon: 0049 (0) 68 25 / 94 24 - 0

Telefax: 0049 (0) 68 25 / 94 24 37

Internet: www.medicoplast.de

E-Mail: info@medicoplast.de